

## Plan de Actividades Quincenales para Media Técnica

### Introducción:

Continuamos con las guías de trabajo del III momento, sugiriéndote que te organices con el fin que puedas realizar todas las actividades que encontraras en la guía de trabajo. **Es necesario que identifiques cada actividad que realices con tu apellido y nombre, año y sección, área de formación, nombre del docente y número de la guía.**

Te recordamos revisar el esquema de planificación el cual debe realizarse antes de empezar, comenzando desde el mismo momento que se te entrega el plan.

**Del 10 al 21 05 21**

Fecha:	Área de Formación	Docente	Correo electrónico y nro. de contacto
Lunes 10 05 -21	Orientación y Convivencia y	Sección A: Aurimar Gómez Sección B: Tarbelia Pérez	gomezauri@gmail.com 04246803669  tarbegrado5tob@gmail.com
	Inglés	Evelyn Hernández	evelyndelvalleo3@gmail.com 04249379943
Martes 11 05 -21	Matemáticas	Miguel Rojas	aulavirtualcs@gmail.com
Miércoles 12 05 -21	Soberanía Nacional	Pedro Querales	pedro_querales@hotmail.com 04121630073
Jueves 13 05 -21	GHC	Tarbelia Perez	tarbegrado5tob@gmail.com
	Algorítmica y programación	Aurimar Gómez	gomezauri@gmail.com 04246803669
Viernes 14 05 -21	Castellano	César Sánchez.	cas4music83@gmail.com
Lunes 17 05-21	Sistemas de información Prácticas de oficina	Vacante  Egilde Márquez	egildelena@gmail.com 04141685110
Martes 18- 05-21	Mantenimiento y operaciones		egildelena@gmail.com 04141685110
Miércoles 19 05 21	Álgebra	Miguel Rojas	aulavirtualcs@gmail.com
Jueves 20 05 21	Informática II	Aurimar Gómez	gomezauri@gmail.com 04246803669
Jueves	Educación Física	Argenis Castro	argenisc.5@gmail.com 04246367361

20-05-21			
Viernes 21-05-21	FHC		Publicación en las redes sociales
<b>Orientaciones generales para el estudiante y representante:</b> 1.- Utiliza los materiales que tienes en casa para elaborar los productos 2.- Organiza tu tiempo. 4. – Las actividades digitales deben ser enviadas al correo del docente del área de formación como fecha tope <b>25-05-2021</b> . 5. – La recepción de actividades en físico será el <b>25-05-21. De 8:00am a 10:00am</b> . Se recibirán las actividades de las Guías 3 y 4. <b>DEBEN SER ENTREGADAS POR EL REPRESENTANTE LEGAL. Si presenta inconveniente para entregar las actividades de la guía 3 en físico, podrás hacerlo en digital hasta el 25 05 2021.</b>			

Momento / Lapso: III	Año Sección: 5to A y B.	Semanas: Del 10 al 21-05-2021	Guía N° 4. Tercer momento
Área de formación	Actividades y recursos		Producto a evaluar
<b>Orientación y Convivencia</b> <b>Lunes 10 05-21</b>	<b>Conocimientos esenciales/ referente teórico: AUTOCUIDARTE EN FAMILIA</b>  <i>“Miren qué amor nos ha tenido el Padre para llamarnos Hijos de Dios, pues ¡lo somos!”</i> (1 carta de Juan 3,1) <b>Ser como la montaña</b> Luego de más de un año de emergencia sanitaria, es casi inevitable que aparezcan en nosotros tensiones y preocupaciones. Los expertos hablan de “fatiga pandémica” y dan recomendaciones para combatirla. Hay muchas maneras de afrontar la situación y cada quien debe encontrar la suya propia. A continuación les proponemos un ejercicio de mindfulness que pueden realizar de forma individual o en familia y les ayudará a reencontrarse con su fortaleza interior. <b>Paso a paso:</b> 1. Busca un momento y un lugar tranquilo de tu casa, en el que no tengas interrupciones. Colócate en una posición cómoda y digna, que sea firme pero a la vez relajada. 2. Verifica que tu columna vertebral esté recta, pero sin tensiones innecesarias...afloja hombros y cuello...dirige tu mirada a un punto fijo frente a tí. Puedes cerrar los ojos, si esto te ayuda a no distraerte, o dejarlos semi cerrados. 3. Toma tres inspiraciones profundas por la nariz y exhalas lentamente por la boca. Observa con atención cómo es tu respiración en este momento. 4. Ahora imagina que eres una montaña sólida, fuerte y que se puede ver desde lejos. Observa que al igual que la montaña tú estás allí sentado, y tienes esa misma solidez, esa estabilidad y firmeza de la montaña. 5. Siente en tu vientre (unos centímetros por debajo del ombligo) el movimiento de tu respiración. Allí, al igual que la montaña, está tu centro de gravedad, el centro de la estabilidad. ¿Cómo lo sientes? Descansa por unos momentos en esa solidez. 6. Ahora lleva tu atención a tus hombros, a la cima de la montaña. Notarás que la montaña es bien visible, está totalmente presente en el paisaje, cualquiera puede verla. Tú también puedes estar en el mundo así: de manera visible,		<b>Producto a evaluar:</b> Publicación de la pregunta número 11 Criterios: Originalidad Objetividad Ortografía Publicación  (5 puntos C/U)

	<p>completamente presente. No necesitas esconderte o hundirte en el piso, ni hacerte más grande de lo que eres: sólo se trata de que seas exactamente como ahora eres. Siente lo agradable que es dejarte ver tal como eres, tomando el espacio que necesitas.</p> <p>7. En ocasiones suelen darse grandes tormentas en las montañas, vientos terribles, pero la montaña puede aguantar todas las tormentas, sigue estando en su lugar, sin tambalearse, tomando su espacio. Deja que surja de dentro esa sensación de solidez y fortaleza. Fíjate si la puedes percibir y sentir.</p> <p>8. Durante el verano, puede hacer mucho calor, llega la sequía, la vegetación se seca; lo que antes era tan lindo, de repente puede verse distinto. Eso también puede pasar con tu vida, las cosas cambian de repente. Pero la montaña en sí no cambia, puede soportar el calor del verano y sigue siendo ella misma. Siéntelo, estando en contacto contigo mismo. Ábrete a esa sensación de solidez, de que puedes soportar muchas cosas.</p> <p>9. Lugo llega el invierno, con más oscuridad, mucha lluvia y frío, los vientos se estrellan contra las paredes de la montaña. Igual en tu vida puede haber oscuridad. Pero la montaña no se hiela interiormente, por dentro, sigue siendo cálida, luminosa y clara. Tú también tienes eso en común con la montaña: puedes soportar cualquier tormenta. Ábrete a esa sensación de calidez y luminosidad en ti mismo.</p> <p>10. Con la llegada de la primavera, todo empieza a florecer y reverdecer, los pájaros cantan, se percibe la energía de la vida. Eso pasa también en nuestra vida: pasamos de la oscuridad y el frío a la luz y el calor. Todo parece nuevo, fresco, lleno de ideas, lleno de energía. Y la montaña se recupera y se llena de energía, igual que tú.</p> <p>11. Dentro de ti hay una fuerza que es intocable; sólo tienes que ser consciente de eso. Pregúntate: ¿Cómo te sientes en este momento? ¿Qué descubriste o aprendiste en este ejercicio?</p> <p>12. Para terminar, cuando quieras abres tus ojos lentamente y escuchas la canción “La Montaña” de Roberto Carlos, disponible en Youtube: <a href="https://www.youtube.com/watch?v=bPznVr4ZB5I">https://www.youtube.com/watch?v=bPznVr4ZB5I</a> .</p> <p>Responde la pregunta 11 y publícala en el grupo de Telegram en el área de Orientación y Convivencia.</p> <p><b>En clave pastoral:</b> Dios que es padre y madre nos ha dado todo lo que necesitamos para ser felices, aunque las circunstancias parezcan difíciles. ¿Qué padre o qué madre no quiere la felicidad para sus hijos? Basta con abrir los ojos y ver con profundidad para darnos cuenta que ya lo tenemos todo. Sólo hay que darse cuenta y saber utilizarlo, desde el amor. Porque esa es la esencia de la vida.</p> <p><b>MENSAJE DE VIDA EN ABUNDANCIA</b>  <i>« La actitud mental positiva y fuerte crea más milagros que cualquier droga».</i>  (Anónimo)</p>	
<p><b>Lunes 10 05 21</b> <b>Inglés</b></p>	<p>Tema Indispensable/ Tema Generador: Inclusión e igualdad social Experiencias de actividades y proyectos que se han estado realizando en la escuela y en la comunidad, y su aporte a los procesos de transformación social (radios y televisoras comunitarias).</p> <p><b>Referente Teórico -Práctico: Pasado perfecto continuo:</b> They had been writing /Had they been writing?</p> <p><b>Grammar Rule:</b> We use the <b>Past Perfect Continous Tense</b>, to talk about an action that happened during some period of time in the past in a progressive way and it has just finished. Which means that the consequences of these actions can see</p>	

and feel in our present.

(Usamos el Pasado Perfecto Continuo para hablar acerca de una acción que ocurrió durante un periodo de tiempo en el pasado en una forma progresiva y recién acaba de terminar. Lo que significa que las consecuencias de estas acciones se pueden ver y sentir en nuestro presente)

**Structure: Subject + had been + Main verb+ ing**

**Affirmative Sentences Example:** I had been watching TV the whole day

(Yo había estado viendo televisión todo el día)

**Structure: Subject + had not been + Main verb+ ing**

**Negative Sentences Example:** I had not been watching TV the whole day

(Yo no había estado viendo televisor todo el día)

**Interrogative Form: (Verb = had) + Subject + been + Main verb +ing**

Had you been watching TV the whole day? ¿ Haz estado viendo television todo el día?

**Answers:** Yes, I had been watching TV the whole day / Si, Yo habia estado viendo Tv todo el día

No, I had not been watching TV the whole day / No, Yo no habia estado viendo TV todo el dia.

**Now following the previous examples complete the next exercises using this grammar (Ahora siguiendo los ejemplos anteriores completa las siguientes oraciones usando esta gramática) 5pts**

1. I \_\_\_\_\_ (be) here for two hours before you arrived!
2. They \_\_\_\_\_ (live) in this house since 1991 until now
3. They \_\_\_\_\_ (have) those problems for a long time
4. You \_\_\_\_\_ (checking) my spelling in every English's class since we start!
5. Angela \_\_\_\_\_ (taste) baked bananas in her trip to South America

**Find these verbs in the letter soup and investigate the meaning of each verb in Spanish (Encuentra el Participio Pasado de los verbos en la siguiente sopa de letras, e investiga su significado en español) 6.5 PTS**

SAID

GONE

TAKEN

THOUGHT

KEPT

SOLD

HEARD

PUT

HIDDEN

SEEN

BOUGHT

TOLD

WRITTEN

S	M	T	W	R	I	T	T	E	N
A	A	A	O	M	A	H	H	I	E
I	R	K	P	L	P	O	G	A	E
D	C	E	U	U	D	U	U	P	S
T	H	N	U	H	T	G	O	T	L
H	H	Ñ	G	L	K	H	B	G	U
I	E	D	L	O	S	T	W	D	J
D	A	T	F	V	D	V	Z	U	B
D	R	Z	K	D	G	O	N	E	T
E	D	V	Z	L	D	Z	W	K	O
N	P	Ñ	S	W	F	G	J	B	L
P	Q	K	E	P	T	V	K	Ñ	D

	<p><b>3. - Write 4 sentences using Past Perfect Continuous Tense associated to technology (1 pts. c/u)</b>  <b>Evaluation's Items 4pts</b></p> <ul style="list-style-type: none"> <li>• Identificación de la portada (Nombre/Apellido/Año/Sección / guía numero 4 Past Perfect Continuos Tense.  Contenido</li> <li>• Letra legible</li> <li>• Pulcritud</li> </ul> <p><b>Aspectos a tomar en cuenta a la hora de realizar tu actividad (Si tu entrega es a través de portafolio físico)</b></p> <ul style="list-style-type: none"> <li>• Al realizar el envío de tu nota de voz mencionar: Nombre/ Apellido/ Año/ Sección/ Past Perfect Continuos Tense / GUIA N° 4 III MOMENTO PEDAGOGICO</li> <li>• Área de Formación: inglés</li> <li>• Docente: Lcda. Evelyn Hernández</li> <li>• Guía numero 4 III Momento Pedagógico</li> <li>• Criterios de Evaluación de la actividad dispuestos en la guía de apoyo.</li> <li>• Fecha correspondiente al día de desarrollo de la actividad.</li> </ul> <p><b>Si tu entrega es en DIGITAL: enviar a la siguiente dirección de correo electrónico: evelyndelvalle03@gmail.com.</b></p> <ul style="list-style-type: none"> <li>• Colocar como asunto en el correo: Guía numero 2: 2 III MOMENTO PEDAGOGICO</li> </ul> <p><b>Área de Formación: INGLES</b></p> <ul style="list-style-type: none"> <li>• Título de la Actividad: Nombre/ Apellido/ Año/ Sección/ Past Perfect Continuos Tense / GUIA N° 4 III MOMENTO PEDAGOGICO</li> <li>• Docente: Lcda. Evelyn Hernández</li> <li>• Criterios de Evaluación de la actividad dispuestos en la guía de apoyo dentro de la actividad realizada.</li> <li>• Fecha correspondiente al día de desarrollo de la actividad.</li> </ul>	
<p><b>Matemática</b>  <b>Martes 11 05 21</b></p>	<p>Referentes teóricos/ Conocimientos esenciales: División de números complejos y problemas de combinatoria.</p> <p>Intencionalidad: Que el estudiante aprenda a dividir números o expresiones complejas mediante racionalización por conjugadas y a resolver problemas relacionados con varaciones y combinaciones.</p> <p>Dados los números complejos:</p> <p><math>Z_1 = -3+7i</math></p> <p><math>Z_2 = -1+i</math></p> <p><math>Z_3 = 2i</math></p> <ol style="list-style-type: none"> <li>1. Hallar <math>Z_1/ Z_2</math></li> <li>2. Hallar <math>Z_1/ Z_3</math></li> <li>3. Hallar <math>Z_3/ Z_1</math></li> </ol>	<p>Producto a evaluar:</p> <p>Resolucion de ejercicios</p> <p>Criterios a evaluar</p> <p>Secuencias de ejercicios</p> <p>Procedimientos lógicos</p> <p>Operaciones elementales</p> <p>Aplicación de productos notables, factorización</p>

4. En el municipio Lagunillas, decretan el llenado de gasolina a vehículos de lunes a viernes por el último número de la placa en su correspondiente día de la semana. En las bombas de gasolina, los días martes atienden las placas que terminan en 3 y 4. ¿Cuál es el número de vehículos (placas) que posiblemente atiendan ese día?
5. Supongamos que van a enviar 5 docentes del Fe y Alegría de la sede de Juan XXIII a algunas sedes en Caracas. La directora envía a la directiva una lista de nombres de 10 profesores y 4 profesoras. Si la directiva decide que de los 5 docentes, 3 deben ser profesores y 2 deben ser profesoras, responda:
- ¿De cuantas maneras distintas pueden seleccionarse a los profesores?
  - ¿De cuantas maneras distintas pueden seleccionarse a las profesoras?

**CRITERIO DE EVALUACIÓN:**

CRITERIO	PUNTUACIÓN (PUNTOS)	PUNTUACIÓN POR EJERCICIO
OBJETIVIDAD	4	0,8
LÓGICA	4	0,8
COHERENCIA	4	0,8
ARGUMENTACIÓN	4	0,8
CONTENIDO	4	0,8
PUNT. TOTAL CRITERIOS POR EJERCICIO		4 PUNTOS
NÚMERO DE EJERCICIOS		5
PUNTUACIÓN TOTALES BASE DE LA GUÍA		20 PUNTOS

**OBJETIVIDAD:** Es el logro del resultado consecuente a la presentación de su legítimo desarrollo.

**LÓGICA:** Base teórica aplicada a cada ejercicio que se cumple como método para su razonamiento.

**COHERENCIA:** Orden en que se presenta el desarrollo desde el ejercicio hasta su resultado (paso a paso).

**ARGUMENTACIÓN:** Sustentación del desarrollo del ejercicio en base a la lógica de su resolución (método).

**CONTENIDO:** Claridad y comprensión del ejercicio y su desarrollo mediante su escritura, sin que falten elementos (signos, números, variables, etc.).

**NOTA:** El estudiante debe lograr realizar todo el ejercicio para que los criterios se cumplan ya que todas las características evaluativas de cada ejercicio están relacionadas, es decir, conectadas una entre sí. La realización de la guía es individual, no se aceptan grupos. Aquel estudiante que no logre resolver ningún ejercicio tiene nota mínima de 05 puntos en la guía. Todos los estudiantes incluyendo posibles aplazados que hicieron esfuerzo en el orden en su trabajo tendrán 2 puntos más aparte del arrojado por los criterios de evaluación.

<p><b>Miércoles 12 5 21</b> <b>Soberanía Nacional</b></p>	<p><b>Conocimientos esenciales / referente teórico:</b> Conocimientos Básicos que Distinguen al Militar en su Rol de Líder y su Actuacion bajo Condiciones Individuales y Colectivas. Intencionalidad: Que los estudiantes comprendan los Conocimientos Básicos que Distinguen al Militar en su Rol de Líder y su Actuacion bajo Condiciones Individuales y Colectivas. Luego de conocer los siguientes términos * Líder. * Generalidades del Liderazgo. * Tipos de Líder. * Funciones y Cualidades del Líder. Principios del Líder. ( El Si y el No del Lider), elabora un análisis crítico.</p>	<p>Producto a evaluar: Análisis crítico Criterios a evaluar: Objetividad Aspectos formales de la escritura Redacción Contenido. 5 puntos c/u</p>
<p><b>Jueves 13 5 21</b> <b>GHC</b></p>	<p><b>Conocimientos esenciales / referente teórico:</b> El trabajar hacia el bienestar de todos y todas. Intencionalidad: Que el estudiante conozca y valore el derecho al trabajo.  Luego de leer de manera analítica el material de apoyo, realiza un mapa conceptual sobre la definición del trabajo como significado propio y colectivo.  Valoración ética al trabajo. El trabajo a la satisfacción de necesidades humanas.  Art. 87. Toda persona tiene derecho al trabajo y el deber de trabajar. El Estado garantizará la adopción de las medidas necesarias a los fines de que toda persona pueda obtener ocupación productiva, que le proporcione una existencia digna y decorosa y le garantice el pleno ejercicio de este derecho. Es fin del Estado fomentar el empleo. La ley adoptara medidas tendentes a garantizar el ejercicio de los derechos laborales de los trabajadores y trabajadoras no dependientes. La libertad de trabajo no será sometida a otras restricciones que las que la ley establezca.</p>	<p>Mapa conceptual Criterios a evaluar: Presentación y diagramación del contenido. Redacción Aspectos formales de la escritura Capacidad de análisis Grafía y ortografía 4 puntos c/u.</p>
<p><b>Jueves 13 5 21</b> <b>Algorítmica y programación</b></p>	<p><b>Conocimientos esenciales / referente teórico:</b> Beneficios de canva. Creación de un carrusel. Intencionalidad: Que los estudiantes sepan y pongan en práctica los beneficios de Canva.  <b>1. PARTE I: APREHENSION DEL CONOCIMIENTO Y PRÁCTICA</b>  -Elabora un “Carrusel” para Instagram (mínimo 5 láminas) sobre los beneficios de CANVA para fines Educativos. SE ESPERA QUE LA REDACCION DE LOS BENEFICIOS SEAN OPINION PROPIA DEL ESTUDIANTE, BASANDOSE EN SU PROPIA EXPERIENCIA DE USO, POR LO QUE NO DEBEN EXISTIR DOS ACTIVIDADES IGUALES O PARECIDAS.</p>	

**DEBES TOMAR CAPTURE DEL ANTES, DURANTE Y DESPUES DE LA ELABORACION DEL CARRUSEL, POR LO QUE DEBES PRESENTAR UN MINIMO DE 3 EVIDENCIAS, LAS CUALES ADJUNTARAS EN UN DOCUMENTO PDF, TITULADO EVIDENCIAS, E IDENTIFICADO CON TUS DATOS RESPECTIVAMENTE.**

**DE LA PRESENTACION DE LAS EVIDENCIAS DEPENDERA EL ALCANZAR O NO EL PUNTAJE MAXIMO EN CADA CRITERIO DEL INSTRUMENTO DE EVALUACIÓN.**

**2. PARTE III: METACOGNICION**

Según tu experiencia en la elaboración del carrusel resalta:

- Lo positivo
- Lo negativo

**3. INSTRUMENTO DE EVALUACION PARA el POST**

**MB= 4PT B= 3 R=2 D=1**

INDICADOR	MB	B	R	D
Crea una plantilla con las medidas adecuadas para un carrusel de instagram, armónica, moderna y dinámica según las tendencias para la creación de contenido en redes sociales en Canva				
Utiliza combinaciones de fuentes visualmente fáciles de leer, y de tamaño adecuado, con colores que crean interés visual en Canva				
utiliza imágenes y formas para complementar el texto en Canva				
Presenta dentro del tiempo estipulado sus actividades completas, identificadas y ordenadas.				
Presenta argumentos originales, claros, cohesivos, critico-reflexivos en la redacción de los beneficios de Canva para fines Educativos.				

**A continuación, se te suministra un contenido valioso para saber todo a cerca de los CARRUSELES, los mismos son importantes en el diseño para redes, por lo que se ha convertido en un conocimiento indispensable dentro de las habilidades informáticas y de emprendimiento. Dentro del contenido se explican los pasos a seguir para la elaboración de un carrusel desde Instagram, mismo contenido se anexa para complementar, sin embargo, la actividad debe ser realizada en Canva. El paso a paso para la construcción del carrusel en canva se te será suministrado a través del canal de telegram por medio de un video de aproximadamente 4 o 5 máximo.**

**1- Qué es el formato carrusel de Instagram**

El carrusel de Instagram es un tipo de publicación en el que puedes añadir hasta 10 fotos y vídeos en una misma publicación.

Esto permite crear contenidos realmente interesantes en formato historia.

Por ejemplo, puedes contar cómo hacer una receta paso a paso, varios ejercicios para tu rutina del gimnasio o narrar la historia de tu producto para enamorar a





tus clientes.

Antes de aprender a hacer un carrusel, necesitas conocer que:

- Los carruseles son el formato de Instagram con más interacciones
- Los carruseles con 8 o más imágenes tienen un 2% más de interacciones
- La media de comentarios en carruseles es de 8 por publicación
- Los carruseles que combinan fotos y vídeos tienen mayor interacción

## 2- Cómo hacer un carrusel de imágenes en Instagram

**¿Quieres saber cómo poner hasta 10 imágenes en una publicación de Instagram? Sigue estos pasos:**

1. Abre la aplicación de Instagram
2. Pulsa  en la barra inferior
3. Verás tus fotos de la Biblioteca (iPhone) o Galería (Android) en la parte inferior de la pantalla.
4. Toca el símbolo de carrusel 
5. Selecciona un máximo de 10 fotos y vídeos de tu carrete. Para ajustar las medidas de cada foto o vídeo, pulsa sobre la imagen y encájalo en el marco. Recuerda que la orientación que elijas (cuadrada, vertical u horizontal) afecta a todas las fotos o vídeos de tu publicación. No puedes seleccionar una orientación distinta para cada foto o vídeo.
6. Cuando termines, toca Siguiente en la parte superior derecha.
7. Puedes seleccionar un filtro en la parte inferior de la pantalla para aplicarlo a todas las fotos y vídeos que has seleccionado, o bien toca una foto o un vídeo para editarlo y añadir filtros individualmente.
8. Para cambiar el orden de las fotos y vídeos, toca y mantén pulsado uno y arrástralo a otro lugar. Para eliminar un contenido de tu carrusel, tócalo y arrástralo hasta .
9. Cuando termines, toca Siguiente en la parte superior derecha.
10. Puedes añadir una ubicación y un texto para toda la publicación y etiquetar a alguien en cada foto. Toca Etiquetar personas y, a continuación, desliza el dedo para encontrar la foto en la que te gustaría etiquetar a alguien.
11. Pulsa Compartir y listo. Ya tienes tu carrusel de Instagram publicado.

Publicar contenidos en un carrusel de Instagram implica que:

- En la sección de noticias verás la primera foto o vídeo de tu publicación con una fila de puntos azules debajo.
- Tus seguidores pueden deslizar el dedo para ver el resto de las imágenes que hayas compartido.
- En tu perfil verás la primera foto o vídeo de tu publicación con  en la parte superior derecha. En el perfil puedes tocar la publicación y,

	<p>después, deslizar el dedo para ver el resto de las fotos y vídeos que hayas compartido.</p> <ul style="list-style-type: none"> <li>• Tus seguidores pueden darle a Me Gusta o Comentar como con cualquier otra publicación. Los comentarios y los Me gusta aparecen en toda la publicación, no en imágenes específicas (como sí se puede hacer en Facebook).</li> <li>• Cuando hayas compartido el carrusel, podrás editar el texto, la ubicación y las cuentas que hayas etiquetado. Aunque no podrás cambiar el orden, ni editar partes de las publicaciones, sí puedes eliminar la publicación.</li> <li>• Ten en cuenta que, si compartes varios vídeos en el carrusel, puede tardar más en publicarse. Asegúrate de tener un red móvil o Wifi potente en ese momento.</li> </ul> <p><b>Las medidas de los carruseles de Instagram</b></p> <p>Las medidas de las imágenes que forman parte de un carrusel de Instagram son las mismas que cualquier publicación de la app:</p> <ul style="list-style-type: none"> <li>• Imagen cuadrada: 1080 x 1080</li> <li>• Imagen horizontal: 1080 x 556</li> <li>• Imagen vertical: 1080 x 1350</li> </ul> <p>Siempre es <b>más recomendable las imágenes verticales</b> pues ocupan toda la pantalla y tienen mayor interacción.</p> <p><b>Ejemplos de uso de los carruseles de Instagram</b></p> <p>¿Lo tienes todo claro sobre los carruseles de Instagram pero no se te ocurren ideas para hacer uno? Aquí van algunas:</p> <ul style="list-style-type: none"> <li>• Fotografías panorámicas en formato deslizante</li> <li>• Recetas de cocina paso a paso</li> <li>• Rutina de ejercicios, en cada imagen un ejercicio</li> <li>• Contar la historia de tu marca por capítulos</li> <li>• Cambio de imagen por pasos</li> <li>• Compartir un artículo de tu blog por pasos</li> <li>• Cómo</li> <li>• hacer algo de manualidades paso a paso</li> </ul>	
<p><b>Viernes 14 5 21 Castellano</b></p>	<p><b>Conocimientos esenciales / Referentes teóricos prácticos:</b> Novelas de Caballería. Don Quijote de La Mancha (capítulo III).</p> <p><b>Intencionalidad:</b> Que el estudiante identifique y diferencie los elementos de la narrativa universal a partir de la lectura, análisis y comentario de obras literarias.</p>	<p>Producto a evaluar: Cuestionario Criterios a evaluar: Rúbrica</p>

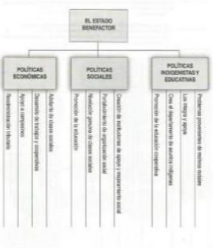
	<p>Lee el capítulo III de “Don Quijote de La Mancha” y responde las siguientes preguntas.</p> <ol style="list-style-type: none"> <li>¿Qué significado tenía para los caballeros andantes la velación de las armas? ¿En qué consistía?</li> <li>¿Por qué Don Quijote consideró una gran ofensa la actitud de los arrieros?</li> <li>¿Qué pidió Don Quijote al ventero y cuál fue la actitud de éste?</li> <li>Investiga cómo se llevaba a cabo en la época de los caballeros andantes la ceremonia de armar a un caballero. ¿Se parece a lo que ocurrió en la venta con Don Quijote? Explica y argumenta tu respuesta.</li> <li>Observa las palabras “deste”, “desto”, “fasta”, “trujo”, ¿han sufrido transformaciones? ¿Cuáles? <b>(Ver material anexo)</b></li> </ol>	
<p><b>Lunes 17 05 21</b> <b>Sistemas de información</b> <b>Prácticas de oficina</b></p>	<p>Conocimiento esencial / Referene teórico: proyecto factible Intencionalidad: Utilizar la técnica de la observación como técnica de recolección de datos en la elaboración de un proyecto en su fase preliminar.</p> <p>Para realizar esta actividad, es necesario primeramente indagar en fuentes electrónicas o bibliográficas sobre la observación (directa e indirecta) como técnica de recolección de datos.</p> <ol style="list-style-type: none"> <li>Luego, de tu investigación realiza un mapa de mapa de medusa para abordar las características de la observación directa e indirecta. Acompaña con ejemplos.</li> </ol> <p><b>Mapa de medusa</b> Esquema que simula la estructura de una medusa.</p> <p>¿Cómo se realiza?</p> <ol style="list-style-type: none"> <li>En la parte superior se anota el título del tema.</li> <li>En los cuadros subsiguientes, las divisiones del tema.</li> <li>En los hilos o líneas de la medusa, se colocan las características o elementos de cada subtema.</li> </ol>  <ol style="list-style-type: none"> <li>Posteriormente, lee cuidadosamente el recurso cognitivo que se encuentra en el material de apoyo y realiza lo siguiente: <ul style="list-style-type: none"> <li>✓ Observa las problemáticas existentes en tu hogar están pueden ser a nivel de infraestructura interna, externa u otras que a través de la técnica de la observación puedas determinar.</li> <li>✓ Elabora una lista de ellas y luego selecciona una de ellas.</li> <li>✓ Con la problemática que has seleccionado deberás realizar un proyecto factible donde: <ol style="list-style-type: none"> <li>Se describa el lugar donde se presenta la problemática (Delimitación). Ubicación de la casa, causas y consecuencias.</li> <li>Se exponga la problemática que se presenta (El problema). Descripción del problema.</li> <li>Se justifique el por qué se requiere dicha mejora/solución (justificación)</li> <li>Explica que tipo de observación utilizaste para detectar la problemática.</li> </ol> </li> </ul> </li> </ol>	<p>Mapa de Medusa</p>

NOTA: el recurso cognitivo anexo servirá para futuras actividades  
 Los instrumentos de evaluación deben ser anexados en la entrega de la actividad.  
 La actividad puede ser realizada en pareja. Deben ser de la misma sección.

Lista de cotejo para mapa de medusa

Aspectos a Evaluar 4 Pts C/U.	SI	NO
Presenta las Subdivisiones del tema		
Entrelaza las ideas mediante características acorde a cada subdivisión.		
Tiene coherencia las ideas abordadas con lo solicitado		
Presenta los ejemplos solicitados		
Cuida presentación y ortografía		

Escala de estimación para la problemática abordada.

Aspectos a Evaluar 4 Pts C/U.	4	3	2	1
1.-Presenta la lista de problemáticas existentes, incluyendo e identificando la seleccionada				
2.-¿Escribe la problemática utilizando párrafos con la ideas secundarias en torno a la idea principal de la temática, precisando causas y consecuencias?				
3.-¿Escribe respetando los elementos formales de un texto escrito, redacción y ortografía ?				
4.-¿La justificación tiene pertinencia con la temática abordada?				
5.- ¿expresa en sus ideas escritas el producto de su interpretación o de sus inferencias o de la síntesis que realice según el caso o análisis según el caso?				

NOTA: Es necesario que presentes la lista de cotejo y la escala de estimación en la actividad entregada. En ella plasmaré la calificación

**Proyecto Factible:**

Si el proyecto es factible, se puede pensar en diseñar un plan de proyecto para su ejecución y poder convertir el proyecto en una unidad productiva de un bien o servicio planteado. Los proyectos en los cuales se busca la factibilidad, son aquellos que intenta producir un bien o servicio para satisfacer una necesidad; para ello se necesita definir su rentabilidad o no, éste es el objetivo de la evaluación financiera.

Concepto de Factibilidad: Según Varela, “se entiende por Factibilidad las posibilidades que tiene de lograrse un determinado proyecto”. El estudio de factibilidad es el análisis que realiza una empresa para determinar si el negocio que se propone será bueno o malo, y cuáles serán las estrategias que se deben desarrollar para que sea exitoso.

Según el Diccionario de la Real Academia Española, la Factibilidad es la “cualidad o condición de factible”. Factible: “que se puede hacer”.

Objetivos que determinan la Factibilidad:

- Reducción de errores y mayor precisión en los procesos.
- Reducción de costos mediante la optimización o eliminación de los recursos no necesarios.

- Integración de todas las áreas y subsistemas
- Actualización y mejoramiento de los servicios a clientes o usuarios.
- Hacer un plan de producción y comercialización.
- Aceleración en la recopilación de los datos.
- Reducción en el tiempo de procesamiento y ejecución de las tareas.
- Automatización óptima de procedimientos manuales.
- Disponibilidad de los recursos necesarios para llevar a cabo los objetivos señalados.
- Saber si es posible producir con ganancias.
- Conocer si la gente comprará el producto.

Evaluación de un Proyecto Factible.  
 Un proyecto factible, es el que ha aprobado cuatro evaluaciones básicas:  
 Evaluación Técnica. - Evaluación Ambiental. - Evaluación Financiera. - Evaluación Socio-económica.  
 La aprobación de cada evaluación se le puede llamar viabilidad; estas viabilidades se deben dar al mismo tiempo para alcanzar la factibilidad de un proyecto; por ejemplo, un proyecto puede ser viable técnicamente, pero puede ser no viable financieramente o ambientalmente.  
 Factibilidad. Estructura.  
 Para Coss, un estudio de factibilidad tiene una estructura definida y el orden de los contenidos está orientado a:  
 a) Presentar un resumen de proyecto.  
 b) Elaborar cada parte por separado.  
 c) Fundamentar cada parte en las anteriores.  
 d) Elaborar conclusiones y recomendaciones.  
 e) Es importante que sea resumido, con un lenguaje sencillo y que las partes sean coherentes.

**Martes 18 0521**  
**Mantenimiento**  
**y Operaciones**

**Conocimientos esenciales:** Puente Norte y puente Sur

Intencionalidad: Que el estudiante identifique la funcionalidad de cada chisep

1. Lee el material de apoyo que se te anexa
2. Realiza un mapa conceptual donde expliques la funcionalidad del Puente Norte.
3. Aplicando la técnica de “Las llaves” identifica las características y funcionalidad del Puente Sur

Rúbrica mapa conceptual

<b>Criterios a Evaluar</b>	4	3	2	1
Identifica los conceptos relacionados con el tema				
Localiza y ubica la idea central del tema				
Jerarquiza y une los conceptos mediante líneas				
Utiliza las palabras de enlace y une los conceptos adecuadamente.				
Originalidad, Ortografía.				

Rúbrica Organizador grafico “Las Llaves”

<b>Criterios a Evaluar</b>	4	3	2	1
Identifica los conceptos relacionados con el tema				
Localiza, ubica la idea central del tema así como las ideas secundarias				
Jerarquiza y distribuye las ideas del tema abordado				

Producto a evaluar:

Mapa conceptual  
 Organizador gráfico  
 “Las llaves

**Criterios a evaluar:**

- contenido 2
- Creatividad 2
- Originalidad 3
- Ortografía y redacción 3
- Identificación de los cables del panel frontal 5
- Metacognición 5

Originalidad y Creatividad				
Ortografía y redacción				

**Puente Norte y Puente Sur**

El puente norte o northbridge es uno de los dos chips en el núcleo lógico del conjunto de chips de una placa madre, el otro es el puente sur o southbridge. Separar el conjunto de chips en dos puentes es lo más usual, aunque hay algunos casos donde ambos chips han sido combinados en un único circuito integrado.

**Puente Norte:**

Es el responsable de la conexión del FSB (bus frontal) de la CPU con los componentes de alta velocidad del sistema, como son la RAM, el bus PCI y el bus AGP. Normalmente las tarjetas de expansión se instalarán en las ranuras de este bus. El chip NorthBridge controla las siguientes características del sistema:

- Tipo de microprocesador que soporta la placa.
- Número de microprocesadores que soporta la placa.
- Velocidad del microprocesador.
- La velocidad del bus frontal FSB.
- El multiplicador del FSB necesario para el funcionamiento de la CPU.
- Tipo de RAM soportada.
- Cantidad máxima de memoria soportada.
- Tecnologías de memoria soportadas.

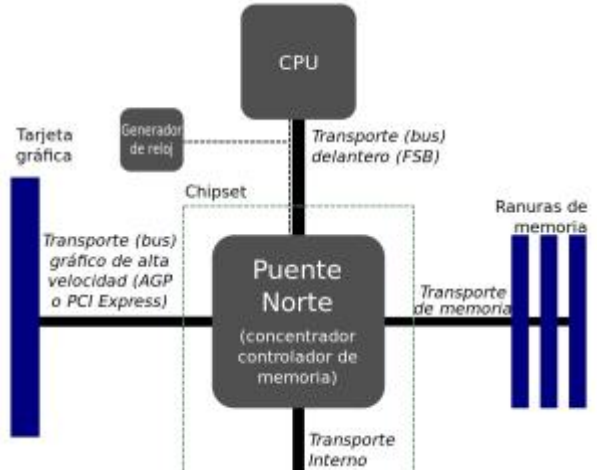

El Northbridge (traducido como: "puente norte" en español) es el circuito integrado más importante del conjunto de chips (Chipset) que constituye el corazón de la placa madre. Recibe el nombre por situarse en la parte superior de las placas madres con formato ATX y por tanto no es un término utilizado antes de la aparición de este formato para ordenadores de sobremesa. También es conocido como MCH (concentrador controlador de memoria) en sistemas Intel y GMCH si incluye el controlador del sistema gráfico. Es el chip que controla las funciones de acceso desde y hasta microprocesador, AGP o PCI-Express, memoria RAM, vídeo integrado (dependiendo de la placa) y Southbridge. Su función principal es la de controlar el funcionamiento del bus del procesador, la memoria y el puerto AGP o PCI-Express. De esa forma, sirve de conexión (de ahí su denominación de "puente") entre la placa madre y los principales componentes de la PC: microprocesador, memoria RAM y tarjeta de vídeo AGP o PCI Express. Generalmente, las grandes innovaciones tecnológicas, como el soporte de memoria DDR o nuevos FSB, se implementan en este chip. Es decir, el soporte que tenga una placa madre para determinado tipo de microprocesadores, memorias RAM o placas AGP estará limitado por las capacidades del Northbridge de que disponga. La tecnología de fabricación de un Northbridge es muy avanzada, y su complejidad, comparable a la de un microprocesador moderno. Por ejemplo, en un Chipset, el Northbridge debe encargarse de soportar el bus frontal de alta velocidad que lo conecta con el procesador.

Antiguamente, el Northbridge estaba compuesto por tres controladores

principales: memoria RAM, puerto AGP o PCI Express y bus PCI. Hoy en día, el controlador PCI se inserta directamente en el Southbridge ("puente sur"), y en algunas arquitecturas más nuevas el controlador de memoria se encuentra integrado en el procesador; este es el caso de los Athlon 64 o los Intel i7. Los Northbridges tienen un bus de datos de 64 bit en la arquitectura X86 y funcionan en frecuencias que van desde los 66MHz de las primeras placas que lo integraban en 1998 hasta 1GHz de los modelos actuales de SiS para procesadores AMD64

**Puente Sur:**  
El puente sur o southbridge, es el chip que implementa las capacidades "lentas" de la placa madre, en una arquitectura chipset puente norte/puente sur. Es también conocido como I/O Controller Hub (ICH) en los sistemas Intel. El puente sur se distingue del puente norte porque no está directamente conectado al CPU, sino que más bien el puente norte conecta el puente sur con la CPU. Por lo general, un puente sur en particular podrá trabajar con múltiples diferentes puentes norte, aunque ambos deben ser diseñados para trabajar juntos

**Tamaño;** ya que puede contener 275, 000 transistores, además de una multitud de otros componentes como son transistores, diodos, resistencias, condensadores y alambres de conexión, y medir desde menos de un centímetro a poco más de tres centímetros. Rara vez se pueden reparar; es decir si un solo componente de un circuito integrado llegara a fallar, se tendría que cambiar la estructura completa; esto se debe al tamaño diminuto y los miles de componentes que poseen.

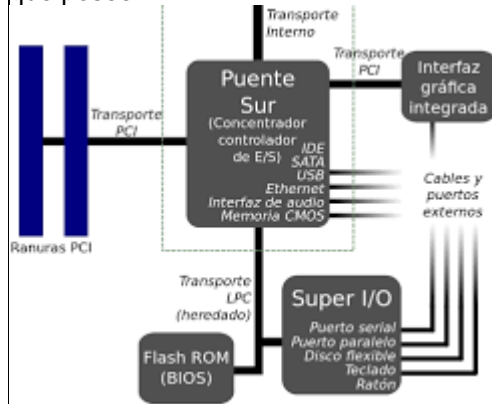

Conocimientos esenciales/ referente teórico: Ecuaciones y progresiones aritméticas.

Intencionalidad: que el estudiante aprenda a resolver problemas aritméticos llevados a ecuaciones algebraicas y a determinar las características de una serie de sumas basadas en un modelo algebraico.

- 1) Un hombre ganó el primer año de sus negocios una cantidad igual a la mitad de su capital con que empezó sus negocios y gastó \$6000; el segundo año ganó una cantidad igual a la mitad de lo que tenía y separó \$6000 para gastos; el tercer año ganó una cantidad igual a la mitad de lo que tenía y separó \$6000 para gastos. Si su capital es entonces de \$32250, ¿Cuál fue su primer capital?
- 2) Un conejo es perseguido por un perro. El conejo lleva una ventaja inicial de 50 de sus saltos al perro. El conejo da 5 saltos mientras el perro da 2, pero el perro en 3 saltos avanza tanto como el conejo en 8 saltos. ¿Cuántos saltos debe dar el perro para alcanzar al conejo?

**Álgebra**  
**Miércoles 19 05**  
**21**

Ejercicios

- 3) Un padre tiene 60 años y sus dos hijos 16 y 14 años. ¿Dentro de cuántos años la edad del padre será igual a la suma de las edades de los hijos?
- 4) Hallar la razón de una progresión aritmética que posee 6 términos que comienza en 3 y termina en 8.
- 5) Cuánto términos tiene la progresión aritmética 4, 6, 8,... 30?
- 6) Hallar el 1er término de una progresión aritmética sabiendo que el 8vo término es  $\frac{3}{4}$  y el 9no término es 1.
- 7) Hallar la suma de los 8 primeros términos de la progresión aritmética 15, 16, 23...
- 8) Hallar la suma de los 20 primeros múltiplos de 7.
- 9) Hallar el 6to término de la P. A: -3, 6, -12...
- 10) Hallar el 10mo término de la P. A:  $-\frac{3}{4}$ ,  $-\frac{1}{4}$ ,  $-\frac{1}{12}$ ,...

**CRITERIOS DE EVALUACIÓN:**

CRITERIO	PUNTUACIÓN (PUNTOS)	PUNTUACIÓN POR EJERCICIO
OBJETIVIDAD	4	0,4
LÓGICA	4	0,4
COHERENCIA	4	0,4
ARGUMENTACIÓN	4	0,4
CONTENIDO	4	0,4
PUNT. TOTAL CRITERIOS POR EJERCICIO		2 PUNTOS
NÚMERO DE EJERCICIOS		10
PUNTUACIÓN TOTAL BASE DE LA GUÍA		20 PUNTOS

**OBJETIVIDAD:** Es el logro del resultado consecuente a la presentación de su legítimo desarrollo.

**LÓGICA:** Base teórica aplicada a cada ejercicio que se cumple como método para su razonamiento.

**COHERENCIA:** Orden en que se presenta el desarrollo desde el ejercicio hasta su resultado (paso a paso).

**ARGUMENTACIÓN:** Sustentación del desarrollo del ejercicio en base a la lógica de su resolución (método).

**CONTENIDO:** Claridad y comprensión del ejercicio y su desarrollo mediante su escritura sin que falten elementos (signos, números, variables, etc.).

**NOTA:** El estudiante debe lograr realizar todo el ejercicio para que los criterios se cumplan ya que todas las características evaluativas de cada ejercicio están relacionadas, es decir, conectadas una entre sí. La realización de la guía es individual, no se aceptan grupos. Aquel estudiante que no logre resolver ningún ejercicio tiene nota mínima de 05 puntos en la guía. Todos los estudiantes incluyendo posibles aplazados que hicieron esfuerzo en el orden en su trabajo tendrán 2 puntos más aparte del arrojado por los criterios de evaluación.



<p><b>Jueves 20 05 21</b> <b>Informática II.</b></p>	<p><b>Conocimientos esenciales / Referente teórico: SLIDESGO</b> Intencionalidad: Que el estudiante aprenda a utilizar esta herramienta para crear sus presentaciones en PowerPoint o Slides Google sin necesidad de grandes conocimientos técnicos.</p> <p><b>PARTE I: APREHENSION DEL CONOCIMIENTO Y PRACTICA</b></p> <ul style="list-style-type: none"> <li>- Descarga una plantilla para POWER POINT desde SLIDESGO, con el tema de tu preferencia</li> <li>- Modifica la plantilla para crear contenido sobre: 10 beneficios que tiene usar SlidesGo dentro del ámbito educativo</li> <li>- La presentación debe tener todos los elementos trabajados en clases anteriores: transiciones, animaciones e imágenes.</li> <li>- MAXIMO 5 LÁMINAS.</li> <li>- Mostrar evidencias del uso de slidesgo (capture)</li> </ul> <p><b>4. METACOGNICION</b> En relación a la actividad desarrollada expresa:</p> <ul style="list-style-type: none"> <li>- ¿En dónde crees que puedes aplicar lo aprendido?</li> <li>- ¿Te parece importante lo aprendido? ¿Por qué?</li> </ul> <p><b>5. INSTRUMENTO DE EVALUACION PARA EL USO DE PLANTILLAS DE SLIDESGO</b> <b>MB= 4PT B= 3 R=2 D=1</b></p>	<p>Producto a evaluar: Práctica de SLIDESGO</p>																														
	<table border="1"> <thead> <tr> <th data-bbox="321 993 1032 1031">INDICADOR</th> <th data-bbox="1032 993 1118 1031">MB</th> <th data-bbox="1118 993 1203 1031">B</th> <th data-bbox="1203 993 1295 1031">R</th> <th data-bbox="1295 993 1380 1031">D</th> </tr> </thead> <tbody> <tr> <td data-bbox="321 1031 1032 1115">Descarga plantilla desde slidesgo para power point</td> <td data-bbox="1032 1031 1118 1115"></td> <td data-bbox="1118 1031 1203 1115"></td> <td data-bbox="1203 1031 1295 1115"></td> <td data-bbox="1295 1031 1380 1115"></td> </tr> <tr> <td data-bbox="321 1115 1032 1199">Modifica la presentación en power point de manera que se ajuste al contenido a desarrollar</td> <td data-bbox="1032 1115 1118 1199"></td> <td data-bbox="1118 1115 1203 1199"></td> <td data-bbox="1203 1115 1295 1199"></td> <td data-bbox="1295 1115 1380 1199"></td> </tr> <tr> <td data-bbox="321 1199 1032 1272">Utiliza animaciones y transiciones dentro de la presentación, así como el uso de imágenes.</td> <td data-bbox="1032 1199 1118 1272"></td> <td data-bbox="1118 1199 1203 1272"></td> <td data-bbox="1203 1199 1295 1272"></td> <td data-bbox="1295 1199 1380 1272"></td> </tr> <tr> <td data-bbox="321 1272 1032 1367">Presenta dentro del tiempo estipulado sus actividades completas, identificadas y ordenadas.</td> <td data-bbox="1032 1272 1118 1367"></td> <td data-bbox="1118 1272 1203 1367"></td> <td data-bbox="1203 1272 1295 1367"></td> <td data-bbox="1295 1272 1380 1367"></td> </tr> <tr> <td data-bbox="321 1367 1032 1451">Crea contenido original, relevante y coherente sobre los beneficios de slidesgo dentro del ámbito educativo</td> <td data-bbox="1032 1367 1118 1451"></td> <td data-bbox="1118 1367 1203 1451"></td> <td data-bbox="1203 1367 1295 1451"></td> <td data-bbox="1295 1367 1380 1451"></td> </tr> </tbody> </table>	INDICADOR	MB	B	R	D	Descarga plantilla desde slidesgo para power point					Modifica la presentación en power point de manera que se ajuste al contenido a desarrollar					Utiliza animaciones y transiciones dentro de la presentación, así como el uso de imágenes.					Presenta dentro del tiempo estipulado sus actividades completas, identificadas y ordenadas.					Crea contenido original, relevante y coherente sobre los beneficios de slidesgo dentro del ámbito educativo					
INDICADOR	MB	B	R	D																												
Descarga plantilla desde slidesgo para power point																																
Modifica la presentación en power point de manera que se ajuste al contenido a desarrollar																																
Utiliza animaciones y transiciones dentro de la presentación, así como el uso de imágenes.																																
Presenta dentro del tiempo estipulado sus actividades completas, identificadas y ordenadas.																																
Crea contenido original, relevante y coherente sobre los beneficios de slidesgo dentro del ámbito educativo																																
	<p style="text-align: center;"><b>¿Qué ES SLIDESGO?</b></p> <p>SlidesGo es una plataforma lanzada recientemente por Freepik Company donde puedes elegir y descargar plantillas gratuitas, editarlas para que se adapten mejor a tus proyectos y usarlas en diferentes plataformas. Además, cada modelo incluye una colección de gráficos, mapas e iconos que puedes usar y personalizar.</p> <p>Una buena herramienta para crear tus presentaciones en PowerPoint o Slides Google sin necesidad de grandes conocimientos técnicos.</p> <p>Son plantillas muy visuales pues sus diseñadores han creado diferentes plantillas con los recursos más populares de Freepik (fotos, vectores o iconos de Flaticon)</p>																															

	<p>siguiendo de cerca las últimas tendencias en el diseño para que no te tengas que preocupar de la calidad o la apariencia de las diapositivas.</p> <p>Los themes están separados por cinco tipos de categorías, business, education, marketing, medical y multi-propósito.</p> <p><b>Cómo usar SlidesGo en las presentaciones de Google y PowerPoint</b></p> <p>Para utilizar SlidesGo tienes que:</p> <ul style="list-style-type: none"> <li>• Ir a <a href="http://www.slidesgo.com">www.slidesgo.com</a>, elegir la plantilla que más te guste o se adapte a tu presentación y descargala para editarla en Google Slides o PowerPoint.</li> <li>• Luego puedes añadir, cambiar y eliminar elementos, seleccionar los colores que mejor se adapten a tu exposición e incluso añadir tus propias fotos y fondos, todo esto para conseguir crear una presentación profesional, más dinámica y realmente única.</li> </ul> <p>Ahora solo te toca mirar todos los themes que ofrece la plataforma y probar. Aquí te dejo algunos de los que más me han gustado.</p> <p>¿Cómo puedo usar las plantillas?</p> <p><b>Para Google Slides:</b> Cada plantilla contiene una previsualización, donde podrás ver todas las diapositivas y todos los recursos incluidos. Haz clic en el botón “Usar tema de Google Slides” para descargar la plantilla y poder usarla en Google Slides. Si haces clic en “Realizar una copia”, se te guardará en tu unidad de Google Drive, donde podrás personalizarla y usarla cuando quieras.</p> <p><b>Para PowerPoint:</b> Haz clic en el botón “Descargar plantilla de PowerPoint”, que se encuentra al lado de la previsualización de la plantilla. Se te guardará en tu equipo, donde podrás personalizarla.</p>	
<p><b>Jueves 20 05 21</b> <b>Educación Física</b></p>	<p>/ Conocimiento esencial / Referente teórico Ramas de la Educación física</p> <p>Intencionalidad: Que el estudiante valore las ramas de la Educación Física que son: <b>Gimnasia, Recreación, Folklore, Deporte e Higiene. Tomando en cuenta las ramas de la Educación y el Covid 19 desarrolla un post digital o en físico a partir de la Higiene.</b></p> <p>La <b>higiene</b> en la actividad <b>física</b> y el deporte significa el mantener una serie de hábitos que te ayudarán a realizar el ejercicio físico de una manera eficiente y a tener la seguridad de que no vas a tener ningún problema. Antes del ejercicio: Hay que esperar como mínimo dos horas para hacer ejercicio</p>	<p>Producto a evaluar: Post</p> <p>Criterios a evaluar: Creatividad Objetividad Ortografía Ilustración Instrucciones (4 puntos c/u)</p>
<p><b>Viernes 21 05 21</b> <b>FHC</b></p>	<p>Conocimientos esenciales / referente teórico: <b>DE LA MANO CON LA PROTECCIÓN</b></p> <p>Intencionalidad: Que el estudiante pueda reconocer cuando hay abuso de confianza y pueda reducir el riesgo de ser víctimas de abuso.</p> <p><b>“El buen pastor da la vida por las ovejas; el asalariado, que no es pastor ni dueño de las ovejas, ve venir al lobo, abandona las ovejas y huye; y el lobo hace estragos y las dispersa”</b> (Juan 10,11s)</p> <p><b>No al abuso de confianza</b></p>	<p><b>Producto a evaluar:</b> <b>Producto compartido.</b></p> <p><b>Criterios a evaluar:</b> Creatividad Originalidad Ortografía Publicación</p>

<p>Una de las maneras en que las familias pueden prevenir la violencia sexual es reconocer que esta existe y conocer cómo opera, a fin de fortalecer todos aquellos factores que brindan protección a niños, adolescentes y personas vulnerables. Por eso, les invitamos a dialogar sobre estos temas en familia y proponemos algunas estrategias para reducir el riesgo de ser víctimas de abuso. El abuso sexual no es un hecho aislado que se da sin premeditación, sino que es parte de una escalada bien planificada donde el abusador va ganando progresivamente la confianza, primero de la familia y luego de la posible víctima, va preparando el terreno para tumbar una a una las defensas y poder perpetrar el delito, sin usar la fuerza física y sin resistencia por parte de la víctima. Primero se ganan una confianza casi ciega (de los cuidadores y de la posible víctima) para luego abusar de ella, mediante la manipulación y el engaño. Aunque suena muy duro, es importante hablar sobre estos temas con nuestros hijos, como parte de la educación sexual integral que debe darse en primer lugar desde casa. Por eso te proponemos la siguiente actividad.</p> <p><b>Paso a paso:</b></p> <ol style="list-style-type: none"> <li>1. Busquen un espacio y momento adecuado para ver juntos el video “El poder de la confianza”, una producción del Cirque du Soleil, disponible en Youtube: <a href="https://www.youtube.com/watch?v=78hpiqFuZz8">https://www.youtube.com/watch?v=78hpiqFuZz8</a></li> <li>2. Conversen: ¿qué frase o imagen les llamó más la atención y por qué?</li> <li>3. ¿Qué pasaría si un equilibrista del circo en pleno espectáculo o un patinador sobre hielo en plena competencia dejaran caer a su pareja? ¿Cuáles serían las consecuencias?</li> <li>4. La confianza se gana, y también puede perderse. ¿Te ha pasado alguna vez que alguien ha traicionado tu confianza o se ha valido de ella para hacerte daño? ¿Qué se siente cuando alguien muy cercano traiciona nuestra confianza?</li> <li>5. ¿Qué podemos hacer si en algún momento personas cercanas y hasta queridas traicionaran nuestra confianza, para conseguir gratificación sexual de cualquier tipo? ¿Con quién hablar? ¿Dónde acudir?</li> <li>6. ¿Qué podemos hacer para fomentar una confianza lúcida y no ingenua entre adolescentes y adultos?</li> <li>7. Luego del diálogo, pueden leer entre varios algunas de las lecciones aprendidas por los sobrevivientes de abuso sexual: <ul style="list-style-type: none"> <li>• Todo niño y adolescente necesita sentirse seguro, cuidado y protegido, sobre todo dentro de su hogar, con su familia.</li> <li>• Pero, en tiempos de crisis ya no puede existir una confianza ciega en nadie (aunque sea familiar consanguíneo, amigo de la familia o líder espiritual).</li> <li>• Utilizar la vulnerabilidad de una persona y utilizar la propia posición de poder para obtener satisfacción sexual es un delito y una traición de la confianza. No debe ser disculpado ni mucho menos ocultado.</li> <li>• Necesitamos reeducarnos para que nosotros y nuestros hijos podamos ofrecer en nuestras relaciones una “confianza lúcida” y no ciega o ingenua, espacios de luz, con límites claros para reconocerse y respetarse, para preguntar, cuestionar e invitar a responder, sin apegos y desde la libertad.</li> </ul> </li> </ol> <p><b>En clave pastoral:</b> La imagen del Buen Pastor con la que Jesús se describe a sí mismo contrasta con la del asalariado, a quien no le importan las ovejas. Sólo se preocupa de sí mismo, no de cuidar, proteger y mantener seguro al rebaño. Lo deja a merced de los lobos. Y los peores son los “lobos disfrazados de ovejas”, parecen mansos corderos en los que se puede confiar, pero a la final sólo buscan hacer daño. Ambas imágenes sirven para que padres, madres y cuidadores se examine. Y para que los adolescentes se den cuenta que no pueden ser “ovejas”,</p>	<p>5 puntos c/u</p>
---	---------------------

sin juicio ni criterio; necesitan estar atentos para saber en quién y hasta dónde confiar.

**MENSAJE DE VIDA EN ABUNDANCIA**

“Ningún abuso tiene derecho a robar lo máspreciado del ser humano: confiar en otros y en uno mismo”

(José Andrés Murillo).

**Hemos iniciado el mes de mayo dedicado a Nuestra Madre María Santísima, al rezo del rosario en familia y el Papa Francisco nos ha pedido que lo ofrezcamos por el cese de esta pandemia, por este motivo estaremos presentando en estas guías dos Advocación Mariana de la que le invitamos a buscar información, escribir un párrafo de lo encontrado, realizar un dibujo y publicarlo en el grupo de FHC. En el canal y grupo de Telegram. EN ESTA GUIA BUSCAREMOS INFORMACIÓN SOBRE LA VIRGEN DE COROMOTO Y LA VIRGEN DE LA PAZ, COMO ANEXO REALIZAR UN DIBUJO DE CADA UNA.**

Material de apoyo:  
Castellano:



II  
CAPITULO

Que trata de la primera salida  
que de su tierra hizo el ingenioso  
Don Quijote

HECHAS, PUES, ESTAS PREVENCIONES<sup>1</sup>, no quiso aguardar más tiempo a poner en efecto su pensamiento, apretándole a ello la falta que él pensaba que hacía en el mundo su tardanza<sup>2</sup>; según eran los agravios que pensaba deshacer, tuertos que enderezar<sup>3</sup>, sinrazones que emendar, y abusos que mejorar, y deudas que satisfacer. Y así, sin dar parte a persona alguna de su intención, y sin que nadie le viese, una mañana, antes del día, que era uno de los calurosos del mes de julio, se armó de todas sus armas, subió sobre Rocinante, puesta su mal compuesta celada, embrazó su adarga, tomó su lanza, y por la puerta falsa de su corral salió al campo, con grandísimo contento y alborozo de ver con cuanta facilidad había dado principio a su buen deseo. Mas apenas se vio en el campo, cuando le asaltó un pensamiento terrible, y tal, que por poco le hiciera dejar la comenzada empresa; y fue que le vino a la memoria que no era armado caballero, y que, conforme a ley de caballería, no podía ni debía tomar armas con ningún caballero; y puesto que lo fuera, había de llevar armas blancas, como novel caballero, sin empresa en el escudo, hasta que por su esfuerzo la ganase<sup>4</sup>. Estos pensamientos le hicieron titubear en su propósito; mas, pudiendo más su locura que otra razón alguna, propuso de hacerse armar caballero del primero que topase, a imitación de otros muchos que así lo hicieron, según él había leído en los libros que tal le tenían. En lo de las armas blancas, pensaba limpiarlas de manera, en teniendo lugar, que lo fuesen más que un armiño; y con esto se quietó y prosiguió su camino, sin llevar otro que aquel que su caballo quería, creyendo que en aquello consistía la fuerza de las aventuras.

[...]

- 1 Prevenções: preparativos.
- 2 Es decir, creía que su tardanza daba lugar a una carencia grave en el mundo.
- 3 Tuertos que endereza: injusticias que corregir.
- 4 Para poder enfrentarse a otros (formar armas) tenía antes que ser armado caballero. Era una ceremonia por la que un caballero otorgaba a otro esa dignidad. Aun en el caso de que la lograra, don Quijote todavía no podía llevar en su escudo una leyenda o divisa (empresa) que pregona sus hazañas.
- 5 Alusión a la estrella que guió a los Reyes Magos; pero esta vez no conduce a un humilde portal, sino a los alcázares de la gloria.
- 6 Acaso: por casualidad.
- 7 Mozas del partido: ramera, prostitutas.
- 8 Arrieros: en el texto original se lee harrieros, derivado de la interjección ¡harre!, con hache aspirada.
- 9 Luego: en la lengua clásica, 'enseguida'.

Lo que yo he podido averiguar en este caso, y lo que he hallado escrito en los anales de la Mancha, es que él anduvo todo aquel día, y, al anochecer, su rocín y él se hallaron cansados y muertos de hambre; y que, mirando a todas partes por ver si descubriría algún castillo o alguna majada de pastores donde recogerse y adonde pudiese remediar su mucha hambre y necesidad, vio, no lejos del camino por donde iba, una venta, que fue como si viera una estrella que, no a los portales, sino a los alcázares de su redención le encaminaba<sup>5</sup>. Diose prisa a caminar, y llegó a ella a tiempo que anocheaba.

Estaban acaso<sup>6</sup> a la puerta dos mujeres mozas, destas que llaman del partido<sup>7</sup>, las cuales iban a Sevilla con unos arrieros<sup>8</sup> que en la venta aquella noche acertaron a hacer jornada, y como a nuestro aventurero todo cuanto pensaba, veía o imaginaba le parecía ser hecho y pasar al modo de lo que había leído, luego<sup>9</sup> que vio la venta se le representó que era un castillo con sus cuatro torres y chapiteles de luciente plata, sin faltarle su puente levadiza y honda cava, con todos aquellos adherentes que semejantes castillos se pintan. Fuese llegado a la venta que a él le parecía castillo, y a poco trecho della detuvo las riendas a Rocinante, esperando que algún enano se pusiese entre las almenas a dar señal con alguna trompeta de que llegaba caballero al castillo. Pero, como vio que se tardaban y que Rocinante se daba prisa por llegar a la caballeriza, se llegó a la puerta de la venta, y vio a las dos distraídas mozas que allí estaban, que a él le parecieron dos hermosas doncellas o dos graciosas damas que delante de la puerta del castillo se estaban solazando. En esto sucedió acaso que un porquero que andaba recogiendo de unos rastrojos una manada de puercos —que, sin perdón, así se llaman— tocó un cuerno, a cuya señal ellos se recogen, y al instante se le representó a don Quijote lo que deseaba, que era que algún enano hacía señal de su venida, y así, con extrañío contento llegó a la venta y a las damas, las cuales, como vieron venir un hombre de aquella suerte armado, y con lanza y adarga, llenas de miedo se iban a entrar en la venta; pero don Quijote, coligiendo por su huida su miedo, alzándose la visera de papelón y descubriendo su seco y polvoroso rostro, con gentil talante y voz reposada les dijo:

*—No fuyan las vuestras mercedes ni teman desaguisado alguno; ca a la orden de caballería que profeso non toca ni atañe facerle a ninguno, cuanto más a tan altas doncellas como vuestras presencias demuestran<sup>10</sup>.*

Mirábanle las mozas, y andaban con los ojos buscándole el rostro, que la mala visera le encubría; mas como se oyeron llamar doncellas, cosa tan fuera de su profesión, no pudieron tener la risa, y fue de manera que don Quijote vino a correrse<sup>11</sup> y a decirles:

*—Bien parece la medida en las hermosas, y es mucha sandez además la risa que de leve causa procede; pero non vos lo digo porque os acuitedes ni mostredes mal talante; que el mío non es de ál<sup>12</sup> que de serviros.*

El lenguaje, no entendido de las señoras, y el mal talante de nuestro caballero acrecentaba en ellas la risa y en él el enojo, y pasara muy adelante si a aquel punto no saliera el ventero, hombre que, por ser muy gordo, era muy pacífico, el cual, viendo aquella figura contrahecha, armada de armas tan desiguales como eran la brida, lanza, adarga y coselete<sup>13</sup>, no estuvo en nada en acompañar a las doncellas en las muestras de su contento. Mas, en efecto, temiendo la máquina<sup>14</sup> de tantos pterechos, determinó de hablarle comedidamente.

### **[El ventero opta por seguir la corriente al pintoresco visitante.]**

Pusiéronle la mesa a la puerta de la venta, por el fresco, y trájole el huésped<sup>15</sup> una porción de mal remojado y peor cocido bacallao y un pan tan negro y mugriento como sus armas; pero era materia de grande risa verle comer, porque, como tenía puesta la celada y alzada la visera, no podía poner nada en la boca con sus manos si otro no se lo daba y ponía<sup>16</sup>, y, así, una de aquellas señoras servía deste menester. Mas al darle de beber, no fue posible, ni lo fuera si el ventero no horudara una caña, y puesto él un cabo en la boca, por el otro le iba echando el vino; y todo esto lo recibía en paciencia, a truco de no romper las cintas de la celada. Estando en esto, llegó acaso a la venta un castrador de puercos, y así como llegó, sonó su silbato de cañas cuatro o cinco veces, con lo cual acabó de confirmar Don Quijote que estaba en algún famoso castillo, y que le servían con música, y que el abadejo eran truchas, el pan candeal y las rameras damas, y el ventero castellano<sup>17</sup> del castillo, y con esto daba por bien empleada su determinación y salida. Mas lo que más le fatigaba era el no verse armado caballero, por parecerle que no se podría poner legítimamente en aventura alguna sin recibir la orden de caballería.

